

COMPACT DRIVE

biurko z regulacją wysokości składane

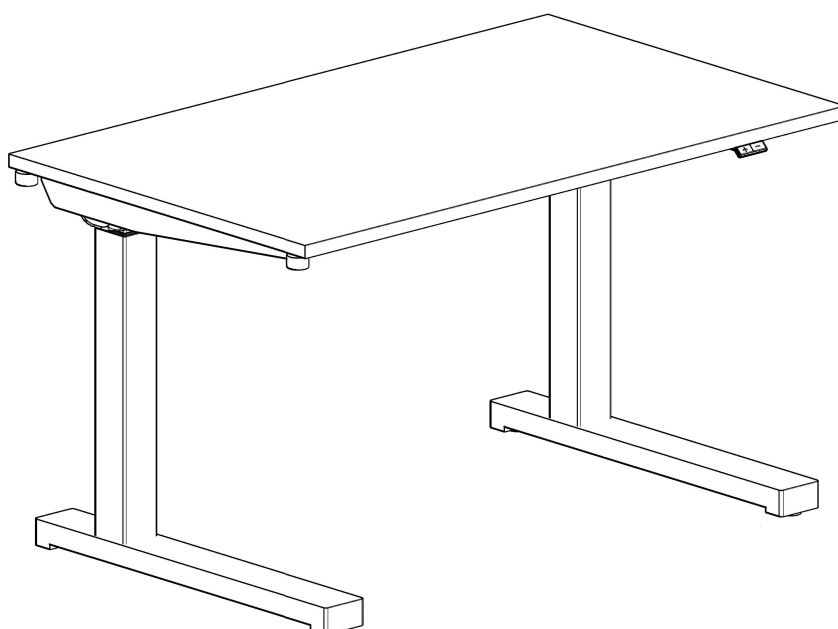

Instrukcja montażu.....	2-5
Instrukcja sterowania biurkiem elektrycznym.....	6-15

A

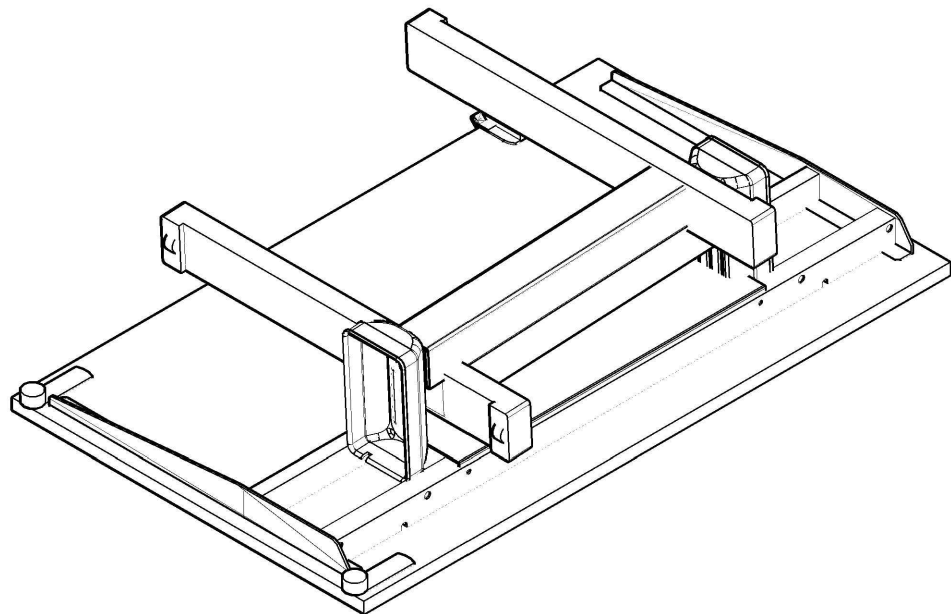

B

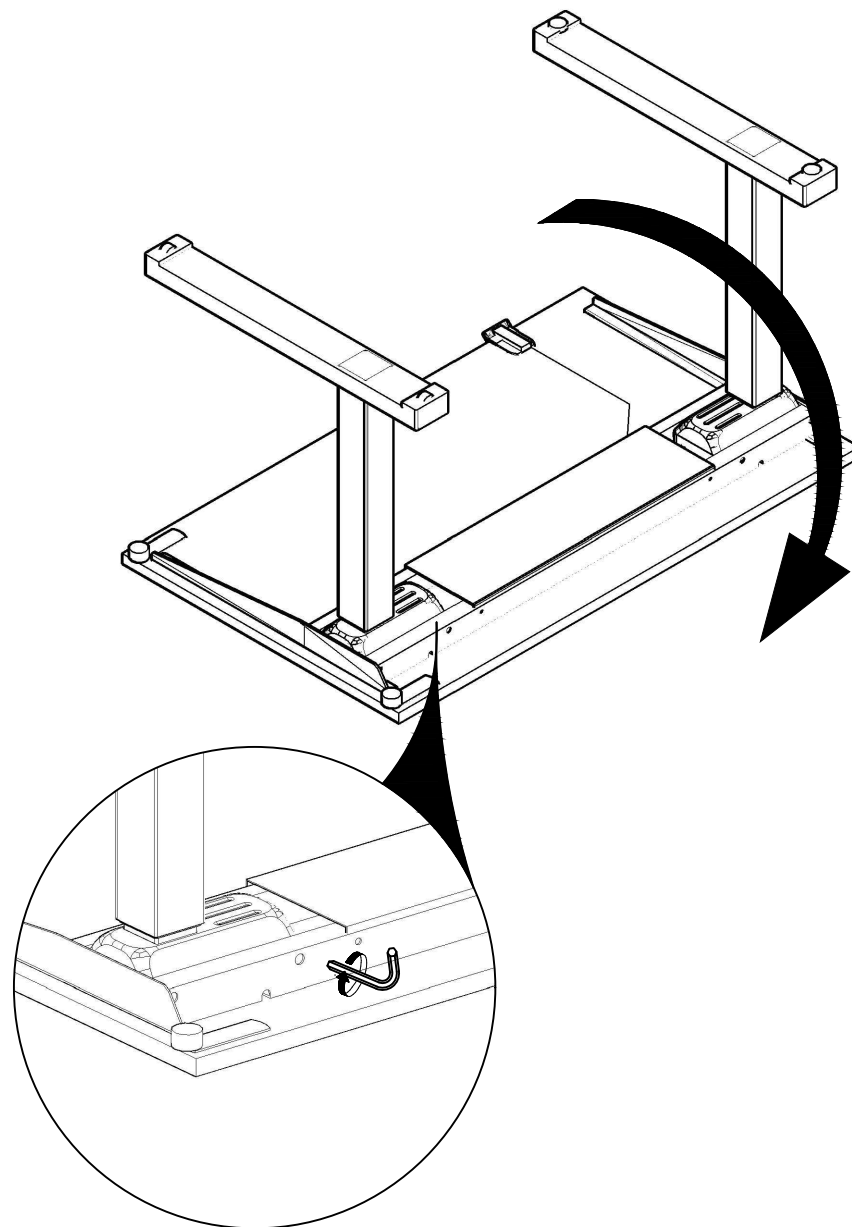

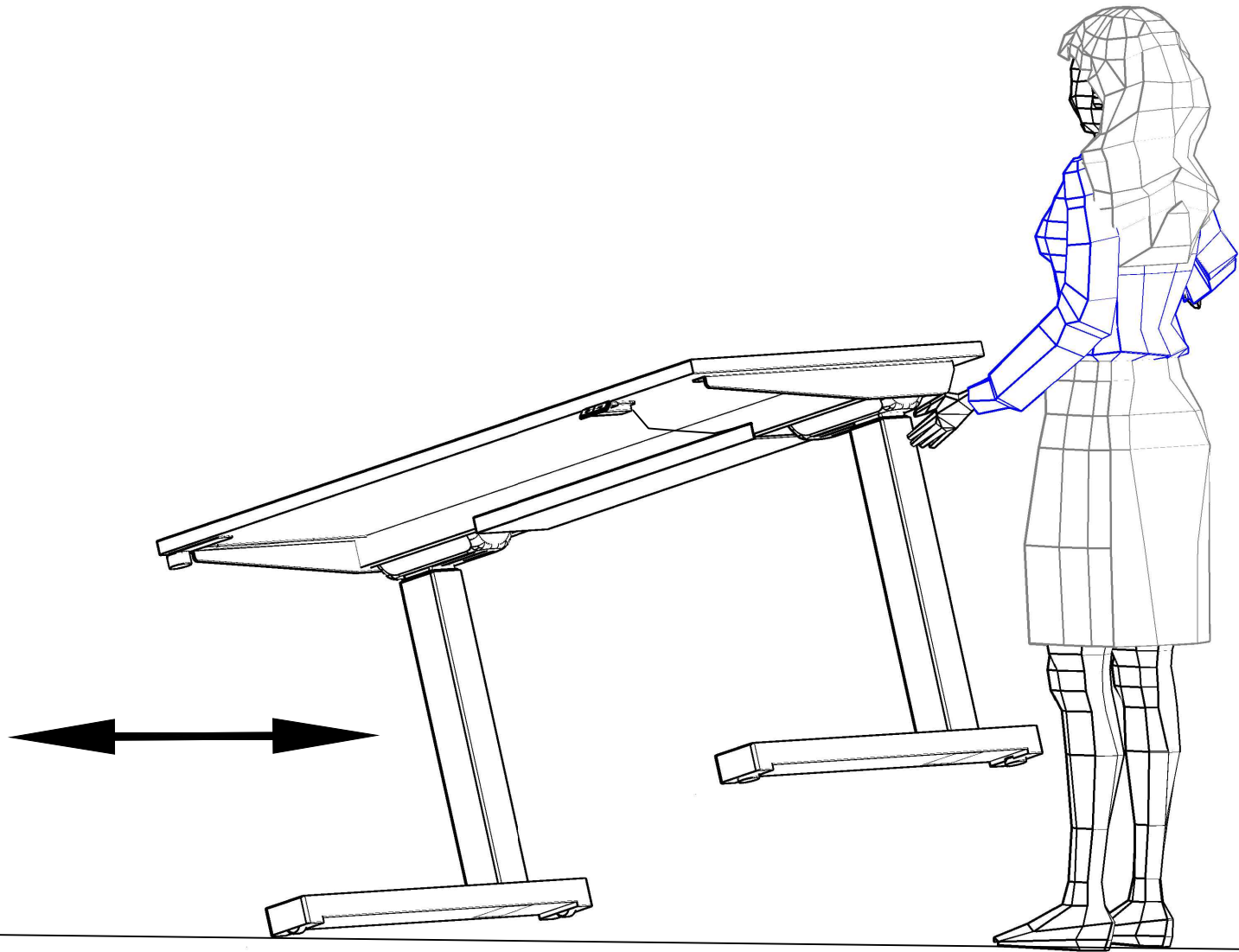

C

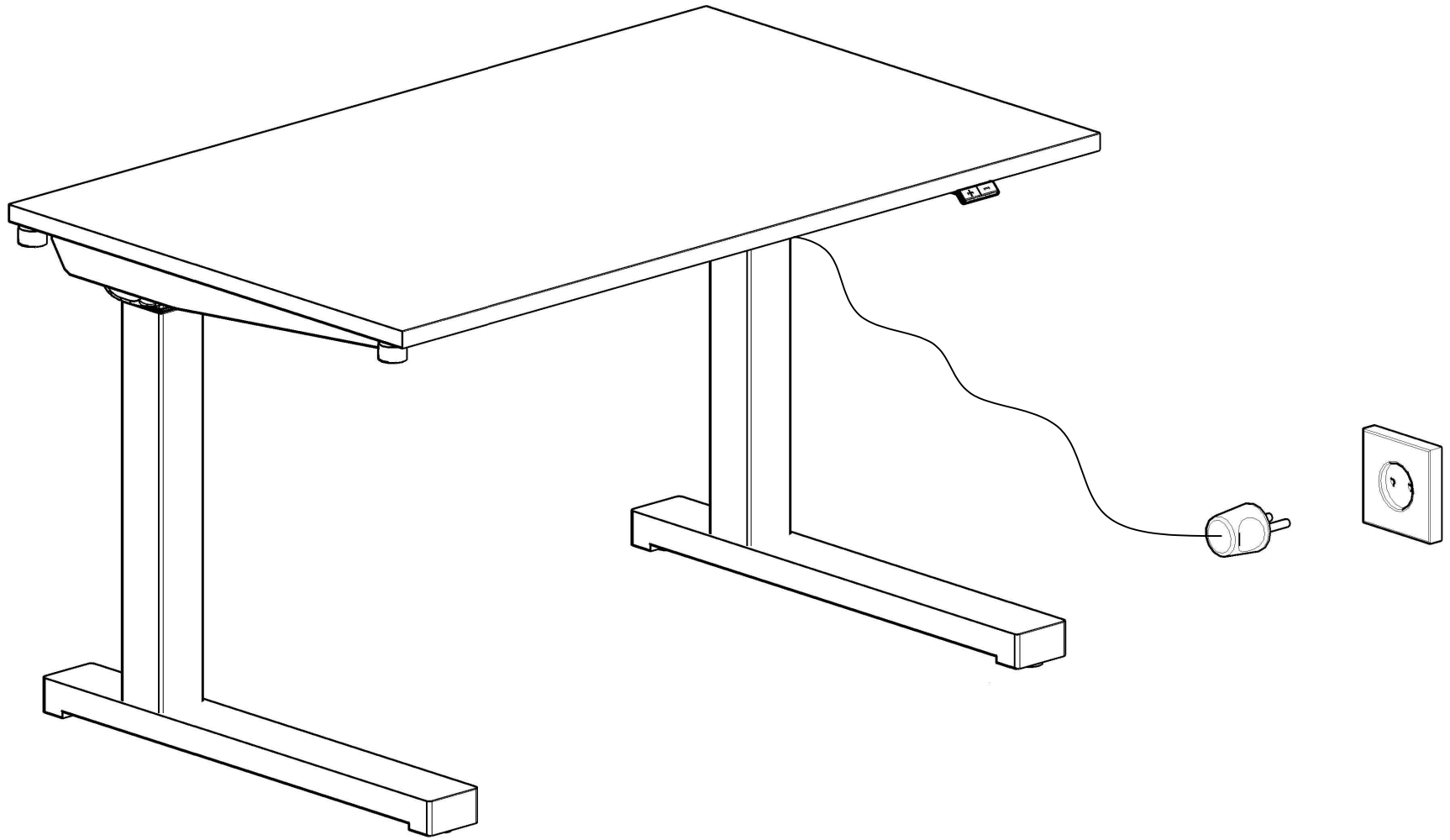

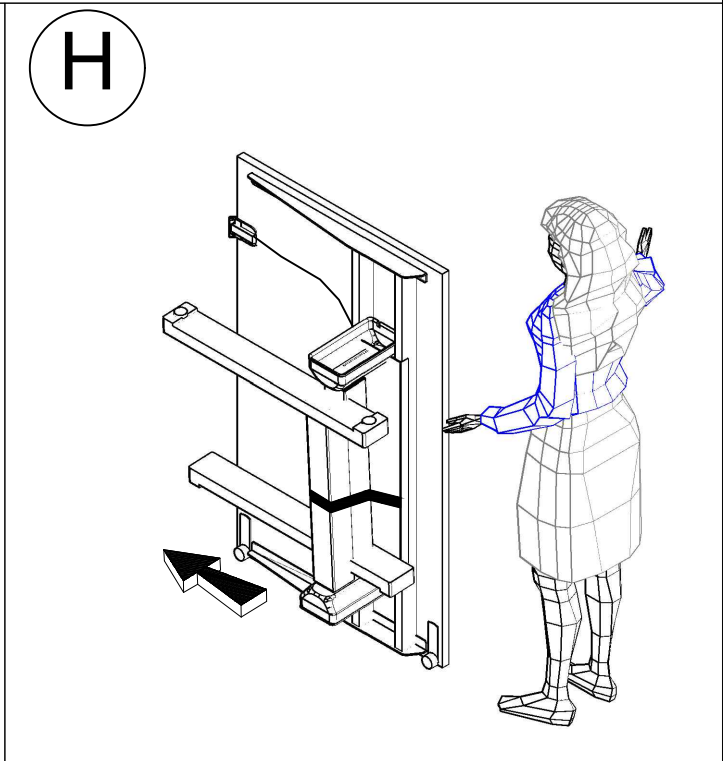
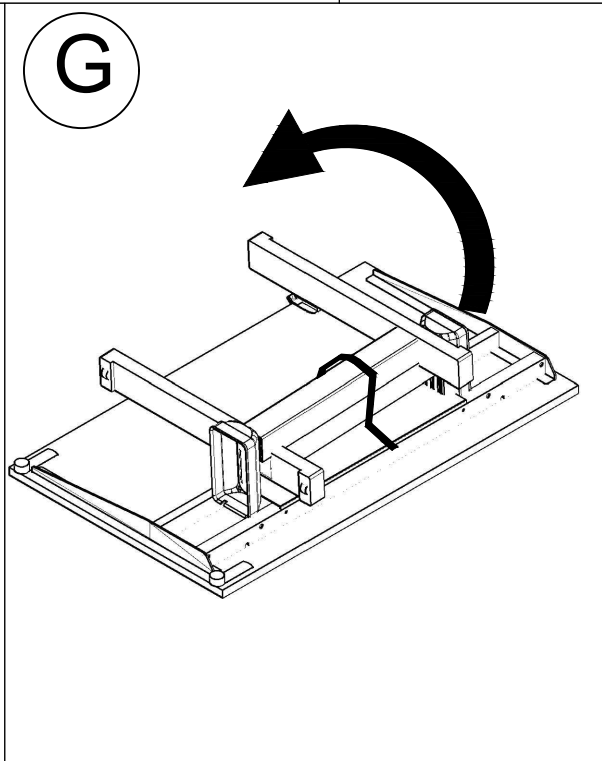
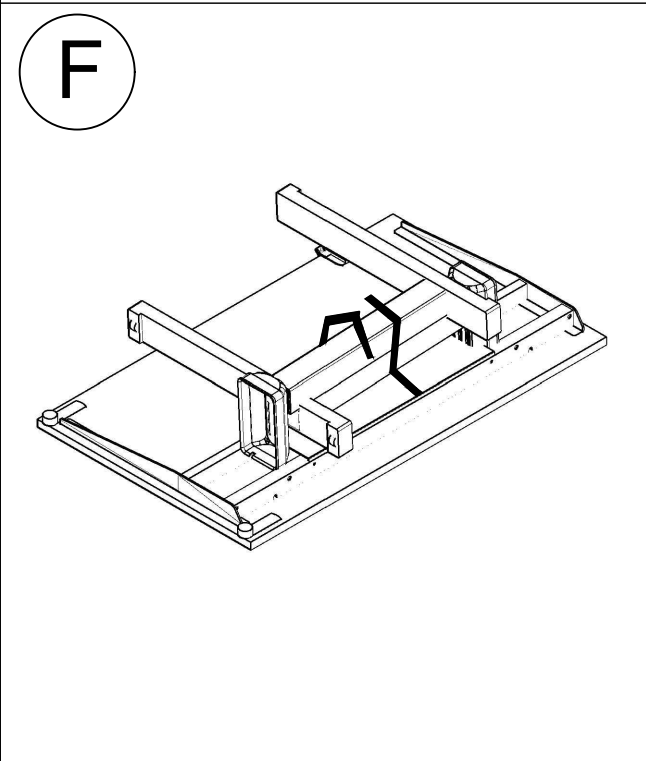
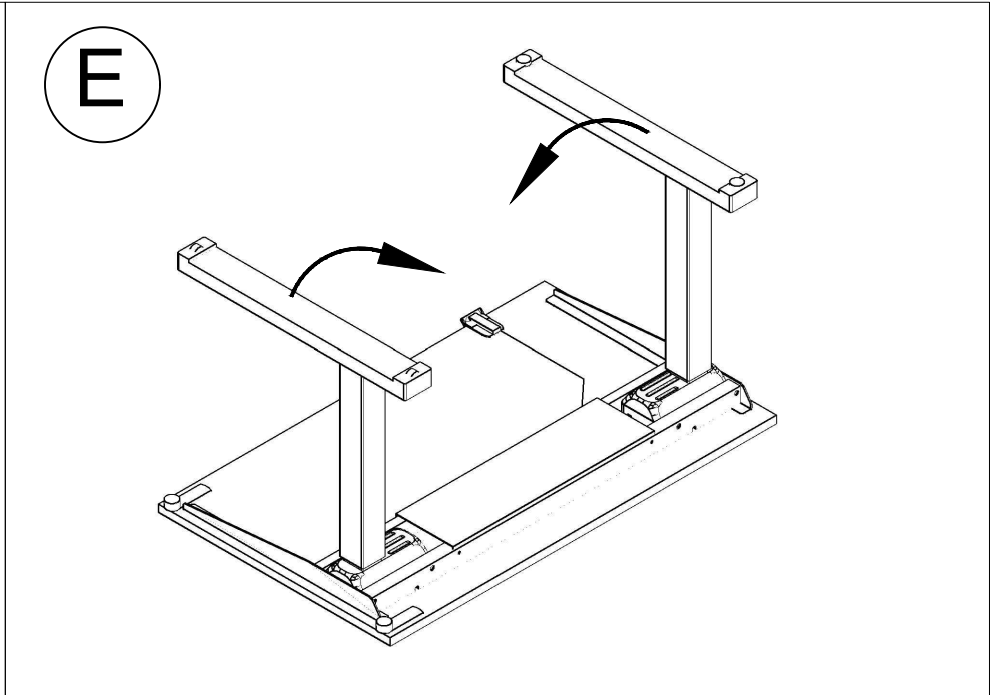
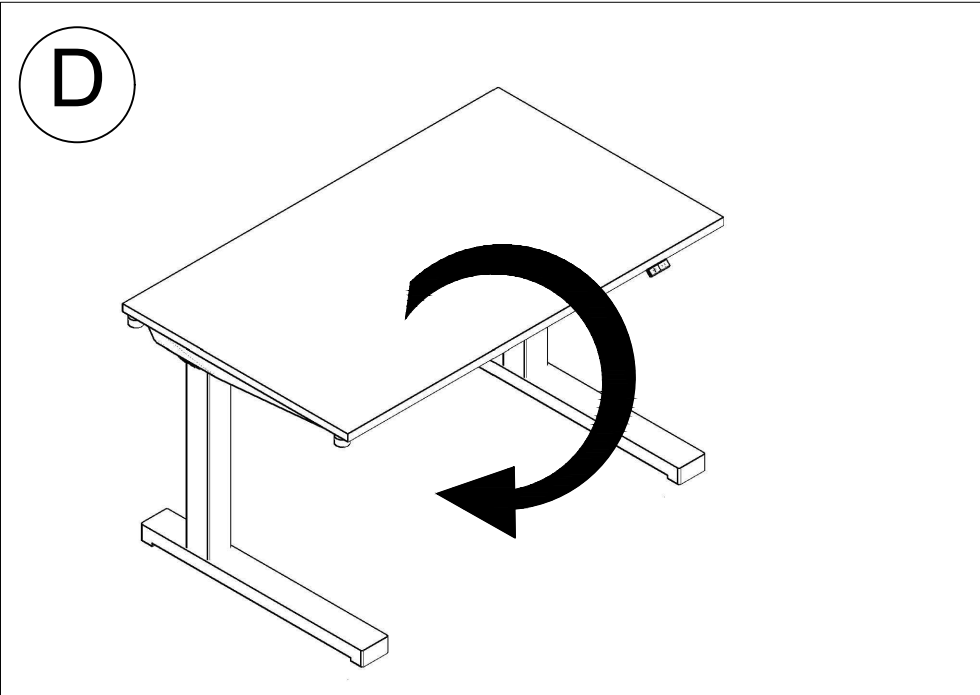



Sterowanie biurkiem elektrycznym

Ogi Drive / OGI ONE / Compact Drive

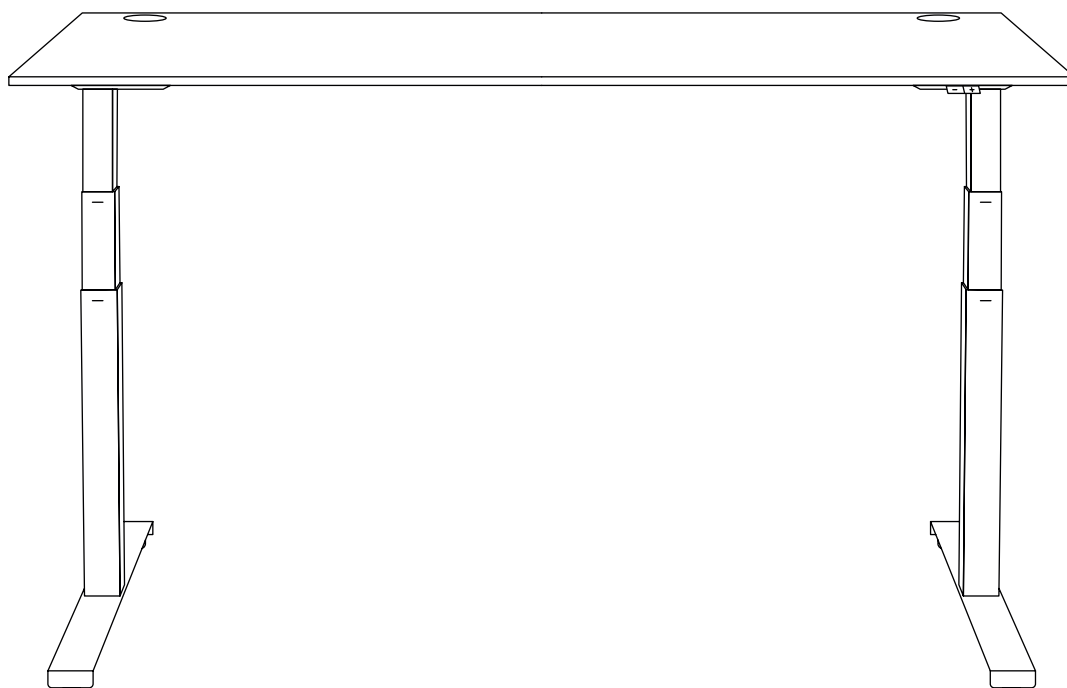

Informacje ogólne	7
Sterowniki biurka Ogi Drive	7
Sterownik biurka Compact Drive	8
Sterownik biurka Ogi One	8
Kalibrowanie biurka	9
Resetowanie ustawień biurka	9
Panel sterowania podstawowy	9
Panel sterowania PRO	10
Panel sterowania okrągły	13

Uwaga

Przed pierwszym użyciem biurka wykonaj jego kalibrację! (Patrz str. 4)

Ogólne informacje

Zakres regulacji wysokości blatu uzależniony jest od rodzaju zastosowanych w danym biurku nóg (noga jedno lub dwustopniowa). Do każdej z nich stosujemy inny sterownik.

Sterowniki biurka Ogi Drive

1. Biurka Ogi Drive z nogą 1-stopniową

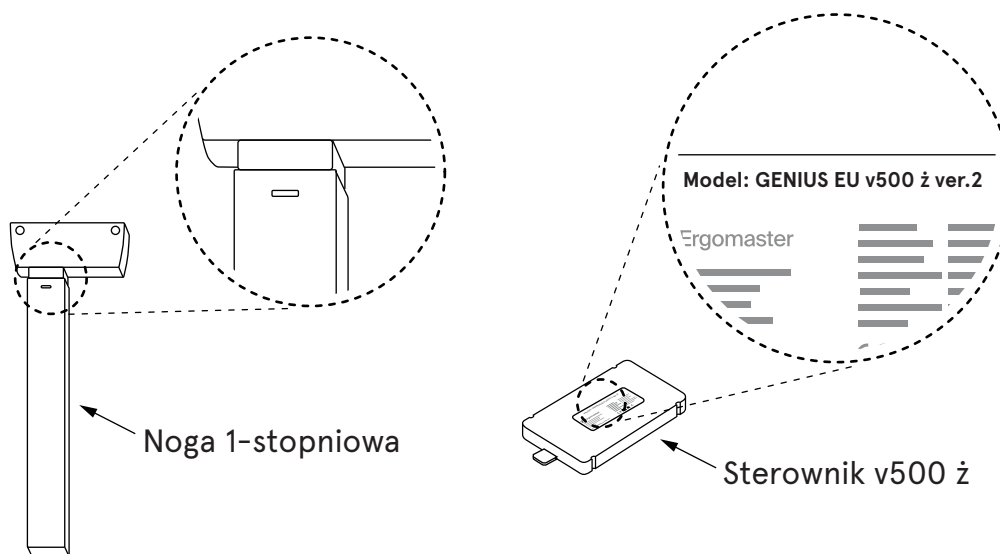

2. Biurka Ogi Drive z nogą 2-stopniową

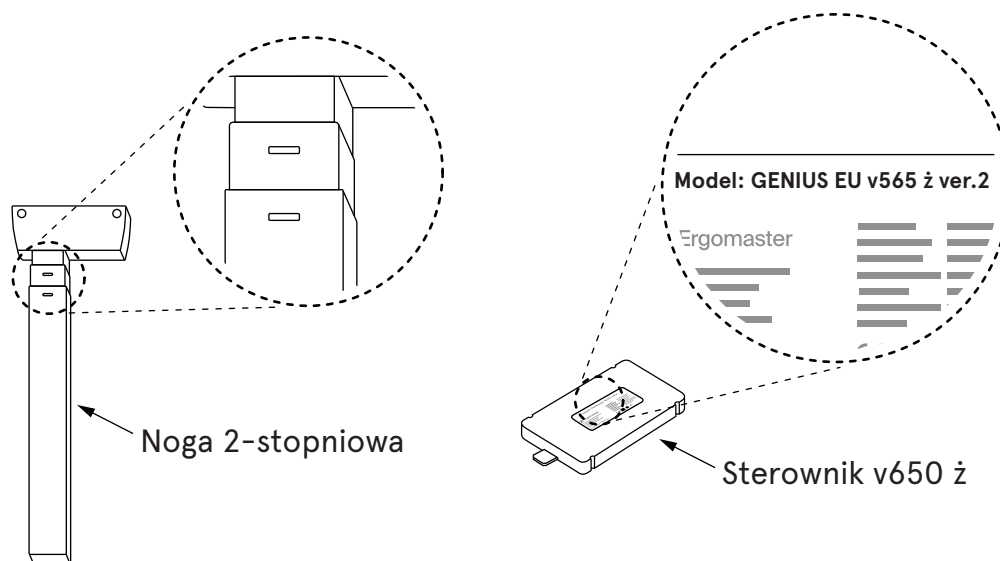

Sterownik biurka Compact Drive

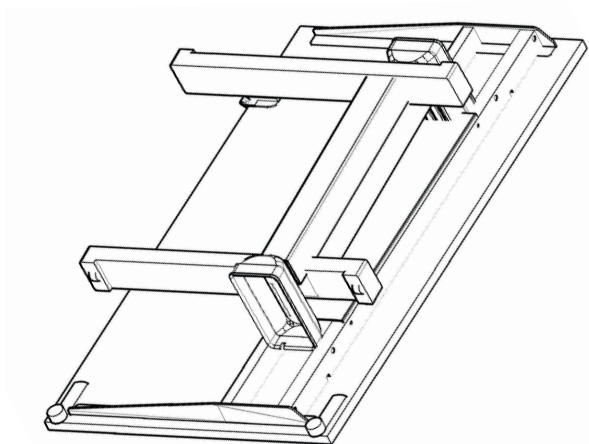
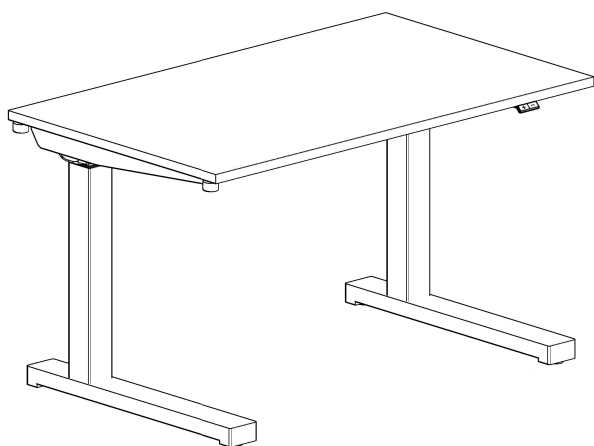

www.mdd.eu

Sterownik biurka Ogi One

W biurku Ogi One stosujemy trzon z tzw. „wąsami”. Sterownik ma w nazwie literę „N”.

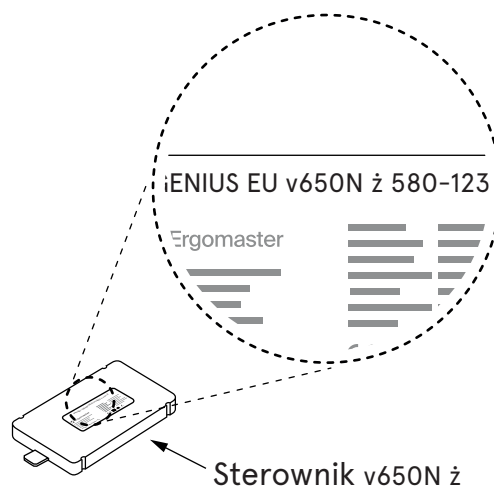
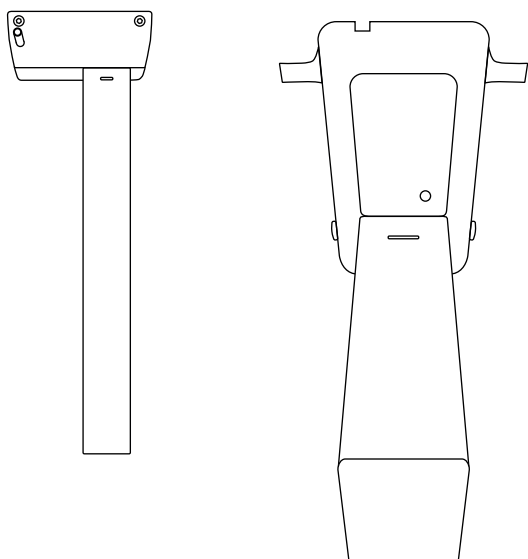

Kalibrowanie biurka



1. Przed pierwszym użyciem biurka wykonaj jego kalibrację!
2. Upewnij się, że biurko podłączone jest do prądu, a wszystkie kable dobrze podłączone.
3. Dopóki nie wykonasz kalibracji, panel nie będzie reagował na naciskanie innych przycisków.
4. Kalibrację należy powtórzyć po każdym zresetowaniu ustawień.

Kalibracja polega na wciśnięciu przycisku „-” i przytrzymaniu go tak długo, aż biurko zejdzie do najniższej pozycji i usłyszysz charakterystyczne „klik-klik”.

W przypadku paneli PRO i okrągłego wyświetlony zostanie komunikat w języku angielskim o konieczności wciśnięcia przycisku „MINUS”.

Dopiero wykonanie tego kroku gwarantuje poprawność sterowania wysokością biurka.

Resetowanie ustawień biurka

Ustawienia fabryczne oraz ustawienia użytkownika można zresetować na dwa sposoby:

Sposób 1 – użycie kombinacji przycisków na panelu sterującym

Aby przywrócić ustawienia fabryczne, czyli zresetować ustawienia użytkownika, należy:

1. W **panelu podstawowym** – nacisnąć jednocześnie przycisk „+” i „-” i przytrzymać przez około **4 sekundy**.
2. W **panelu PRO** – nacisnąć jednocześnie przyciski tj. „S” „+” i „-” i przytrzymać przez około **4 sekundy**. Na wyświetlaczu pojawi się komunikat „Press „-” to reset”.

Sposób 2 – wypięcie kabla ze sterownika i ponowna kalibracja

Przy podłączonym zasilaniu należy:

1. Wyciągnąć ze sterownika wtyczkę od jednej dowolnej kolumny/nogi na około **5 sekund**,
2. Odpiąć kabel zasilania od gniazdka na **10 sekund**,
3. Ponownie wpiąć kable w sterownik,
4. Wykonać kalibrację biurka (str. 4).



Po zresetowaniu ustawień biurka (niezależnie od wybranego sposobu) należy wykonać kalibrację biurka (patrz str. 4).

Panel sterowania podstawowy

Pozwala tylko na regulację wysokości góra „+” i dół „-”. Czułość antykolidyjna ustawiona jest w nim fabrycznie na poziomie średnim „Medium”.

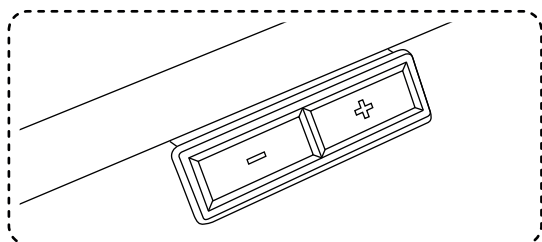

Panel sterowania PRO

Panel PRO – montowany pod biurkiem z możliwością regulacji wysuwu panela.

Pozwala on na:

1. Ustawienie czułości antykolizji w trzech wariantach: **Low**, **Medium**, **High** lub całkowite jej wyłączenie,
2. Zaprogramowanie 4 wysokości biurka,
3. Ustawienie wysokości minimalnej i maksymalnej,
4. Ustawienie trybu regulacji ONE TOUCH GO - zmiana wysokości przez jednokrotne naciśnięcie przycisku lub przez przytrzymanie.

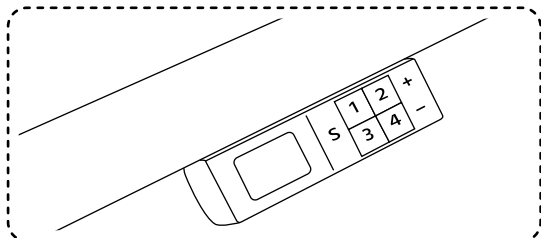

Ustawienie systemu antykolizyjnego

Antykolizja działa w chwili, gdy uderzymy w biurko z góry, wprowadzimy je w nadmierne drgania lub gdy pod biurkiem znajduje się jakaś przeszkoda, np. krzesło, kontenerek itp.

Antykolizję możemy ustawić na jednym z trzech poziomów lub ją wyłączyć.

Czułość antykolizji możliwa w trzech wariantach: **LOW** (niska), **MEDIUM** (średnia), **HIGH** (wysoka).

Ustawienia antykolizji:

1. **LOW** – wciśnij jednocześnie przycisk „S” i 1. Trzymaj wciśnięte przyciski przez około **4 sekundy**, aż do wyświetlenia się komunikatu „**ANTICOLLISION SET ON LOW**”
2. **MEDIUM** – wciśnij jednocześnie przycisk „S” i 2. Trzymaj wciśnięte przyciski przez około **4 sekundy**, aż do wyświetlenia się komunikatu „**ANTICOLLISION SET ON MEDIUM**”
3. **HIGH** – wciśnij jednocześnie przycisk „S” i 3. Trzymaj wciśnięte przyciski przez około **4 sekundy**, aż do wyświetlenia się komunikatu „**ANTICOLLISION SET ON HIGH**”
4. **Wyłączenie antykolizji** – wciśnij jednocześnie przycisk „S” i 4. Trzymaj wciśnięte przyciski przez około **4 sekundy** aż do wyświetlenia się komunikatu „**ANTICOLLISION OFF**”



Rozwiązywanie problemów z drganiem biurka w trakcie zmiany wysokości patrz str. 10

Pamięć wysokości

Panel PRO i panel okrągły dają możliwość zapamiętania czterech wysokości biurka.

Zapamiętanie wysokości

1. Wciśnij „S” i puść
2. Wciśnij 1, 2, 3 lub 4 i puść przycisk

Przykład:

Zatrzymaj biurko na wysokości np. 74. Wciśnij „S”, puść przycisk, a następnie wciśnij 1.

Na wyświetlaczu pojawi się komunikat „**74 saved as 1**”.

Tak samo postępujemy przy ustawieniu kolejnych programów. Możliwe jest zapamiętanie 4 ustawień.

Ustawienie wysokości minimalnej i maksymalnej w panelu PRO

Wysokość minimalna

1. Ustaw biurko na wybranej wysokości minimalnej,
2. Przytrzymaj przyciski „S” i „-” przez **4 sekundy**.

Wysokość maksymalna

1. Ustaw biurko na wybranej wysokości maksymalnej,
2. Przytrzymaj przyciski „S” i „+” przez **4 sekundy**.

Ustawienia zostaną zapamiętane i jeśli będziesz chciał podnieść lub obniżyć biurko poza ustawiony zakres „min-maks” biurko zatrzyma się na zapamiętanej wcześniej wysokości min lub maks.



Jeśli chcesz zrezygnować z ustawienia wysokości min i maks zresetuj biurko zgodnie z pkt. reset.

Ustawienie trybu regulacji ONE TOUCH GO

Regulacja po naciśnięciu jednokrotnym przycisku z zapisaną wysokością / regulacja do zapisanej wysokości przez naciśnięcie i przytrzymanie przycisku aż biurko ustawi się na zapisanej wysokości.

Włączenie / wyłączenie trybu ONE TOUCH GO

1. Wciśnij jednocześnie przycisk **2** i **4**. Trzymaj wciśnięte przyciski przez minimum **4 sekundy**.
2. W zależności od tego czy włączyliśmy czy wyłączyliśmy funkcję, na wyświetlaczu zostanie wyświetlony komunikat „**ONE TOUCH GO ON**” lub „**ONE TOUCH GO OFF**”.

Wszystkie opcje palelu sterującego PRO

Przyciski							Czas trzymania	Działanie
S	1	2	3	4	+	-		
					*			ruch w górę
						*		ruch w dół
PAMIĘĆ WYSOKOŚCI								
*	*						Najpierw wciśnij „S”, a następnie cyfrę	aktualna wysokość zapisana jako 1
*		*						aktualna wysokość zapisana jako 2
*			*					aktualna wysokość zapisana jako 3
*				*				aktualna wysokość zapisana jako 4
USTAWIANIE ZAPAMIĘTANEJ WYSOKOŚCI								
	*							biurko przechodzi na zapamiętaną wysokość 1
		*						biurko przechodzi na zapamiętaną wysokość 2
			*					biurko przechodzi na zapamiętaną wysokość 3
				*				biurko przechodzi na zapamiętaną wysokość 4
RĘCZNA REINICJALIZACJA / KALIBRACJA / USTAWIENIA FABRYCZNE								
*					*	*	min 4 sek.	następnie NACISNĄĆ [-], ABY RESETOWAĆ
USTAWIENIE CZUŁOŚCI ANTYKOLIZJI								
*	*						min 4 sek.	niska czułość
*		*					min 4 sek.	średnia czułość
*			*				min 4 sek.	wysoka czułość
*				*			min 4 sek.	antykolizja wyłączona
ZMIANA JEDNOSTEK POMIAROWYCH								
*	*					*	min 4 sek.	zamiana cali / centymetrów
JASNOŚĆ WYŚWIETLACZA								
	*				*	*	min 4 sek.	jasność 1
		*			*	*	min 4 sek.	jasność 2
			*		*	*	min 4 sek.	jasność 3
				*	*	*	min 4 sek.	jasność 4
USTAWIENIE ZAKRESU WYSOKOŚCI								
*					*		min 4 sek.	minimalna wysokość
*						*	min 4 sek.	maksymalna wysokość
ONE TOUCH GO								
		*		*			min 4 sek.	włącz / wyłącz ONE TOUCH GO
	*	*					min 4 sek.	informacje o MP4
			*	*			min 4 sek.	informacje o zasilaczu
BŁĘDY								
ZBYT WYSOKA TEMPERATURA SILNIKA							COOLING TIME	
ZA MOCNO OBCIĄŻONE BIURKO							DESK OVERLOAD	
KOLIZJA PODCZAS RUCHU W GÓRĘ							UPPER ANTICOLLISION	
KOLIZJA PODCZAS RUCHU W DÓŁ							LOWER ANTICOLLISION	

Panel sterowania okrągły

Panel okrągły

Panel okrągły wpuszczany w blat posiada następujące funkcje:

1. Ustawienie czułości antykolizji w trzech wariantach: **Low**, **Medium**, **High**
2. Zaprogramowanie 4 wysokości biurka
3. Ustawienie wysokości minimalnej i maksymalnej

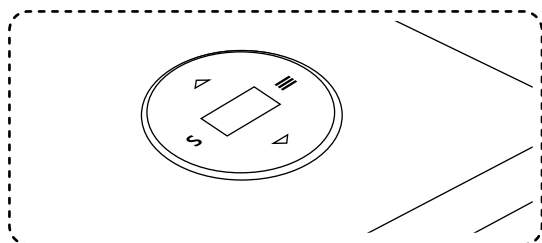

Obsługa panelu

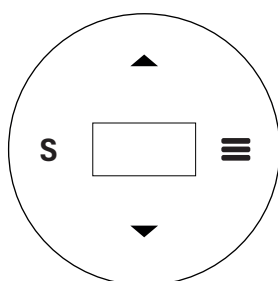

- ☰ Wejście do menu
- S Potwierdzenie wyboru
- ◀▶ Przemieszczanie się po MENU

www.mdd.eu

Rysunek pokazujący wszystkie pozycje w MENU.

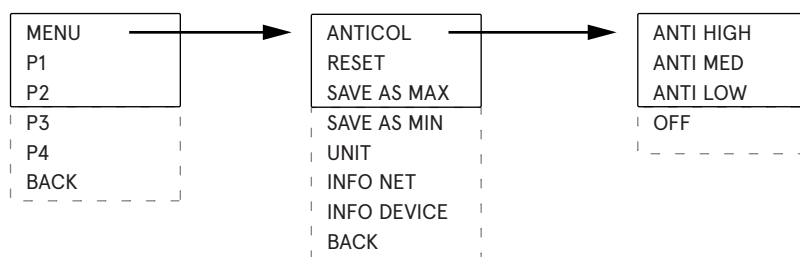

Ustawienie czułości systemu antykolizyjnego

1. Wciśnij przycisk „☰” żeby wejść do menu
2. Strzałkami zaznacz opcję **ANTICOL** i wejdź w nią wciskając „S”
3. Strzałkami wybierz czułość systemu antykolizji i potwierdź ją wciskając „S”
4. W celu wyłączenia systemu antykolizji w menu **ANTICOL** przejdź na sam dół i wybierz opcję **OFF**

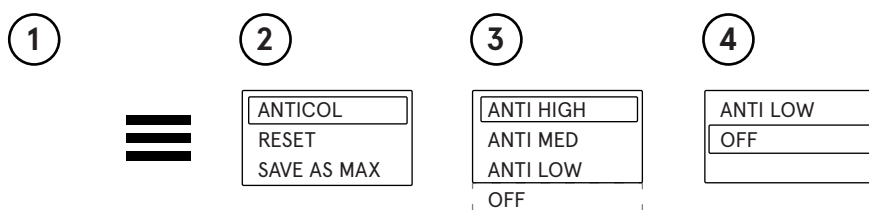

Reset ustawień

Panel umożliwia zresetowanie ustawień do ustawień fabrycznych.

W tym celu należy:

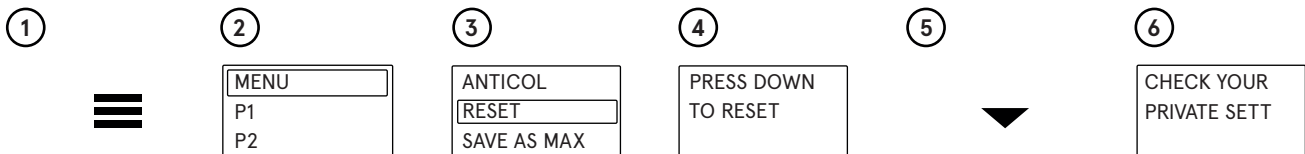

1. Wejść do menu 
2. Wybrać opcję „MENU” przyciskiem „S”
3. Wybrać opcję „RESET” przyciskiem „S”
4. Pojawi się komunikat „PRESS DOWN TO RESET”
5. Wcisnąć przycisk  i poczekać, aż biurko zjedzie na sam dół
6. Pojawi się komunikat „CHECK YOUR PRIVATE SETT”, który będzie oznaczał, że proces resetowania przebiegł pomyślnie.



Ustawienie minimalnej i maksymalnej wysokości

Panel umożliwia ustawienie minimalnej i maksymalnej wysokości, do której biurko będzie się ustawiało po wciśnięciu przycisków .

Ustawienie preferowanej minimalnej wysokości biurka.

1. Przyciskami  ustaw biurko na preferowanej wysokości
2. Wciśnij przycisk  żeby wejść do MENU
3. Wybierz opcję „MENU” przyciskiem „S”
4. Strzałkami wybierz opcję **SAVE AS MIN** i naciśnij „S”.

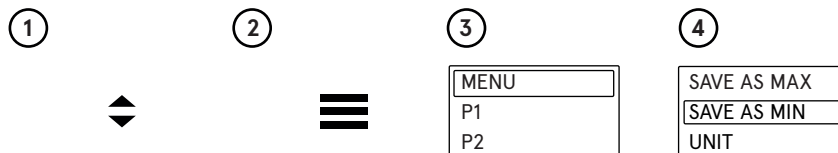

W tym momencie została zapisana minimalna wysokość, do jakiej będzie się opuszczał blat biurka. W celu ustawienia maksymalnej wysokości blatu należy wykonać wszystkie powyższe kroki, jedynie w kroku 4-tym należy wybrać opcję **SAVE AS MAX**.

 Jeśli chcesz zrezygnować z ustawienia wysokości min i maks zresetuj biurko zgodnie z pkt. reset.

Zmiana jednostek cm / cale

Wysokość na paleniu może być wyświetlana w centymetrach lub calach.

W celu zmiany jednostki miary należy:

1. Wejść do menu 
2. Wybrać opcję „MENU” przyciskiem „S”
3. Wybrać opcję „UNIT” przyciskiem „S”

Nastąpi zmiana jednostki z centymetrów na cale lub z cali na centymetry.

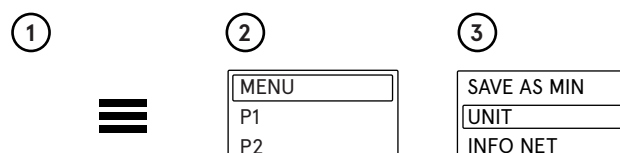

Informacja o wersji oprogramowania

W celu poznania wersji oprogramowania należy:

1. Wejść do menu ☰
2. Wybrać opcję „MENU” przyciskiem „S”
3. Wybrać opcję „INFO NET” przyciskiem „S”
4. Pojawi się informacja o wersji oprogramowania

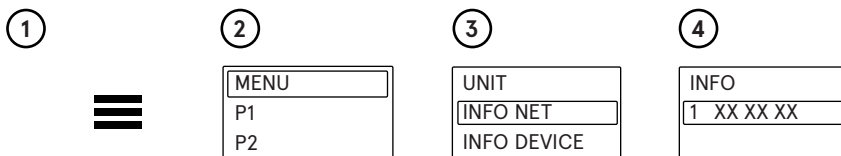

Informacja o podstawowych ustawieniach biurka

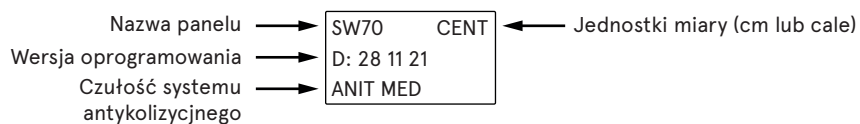
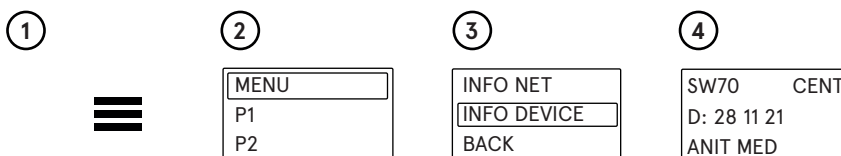

Rozwiązywanie problemów z systemem antykolizji



W sytuacji, gdy biurko jest przeciążone na jedną stronę, np. stoi na nim monitor, drukarka i wszystko znajduje się po prawej lub lewej stronie, a nie po środku wówczas podczas obniżania może ono wpaść w wibracje. Jeśli system antykolizji jest ustawiony na najwyższą czułość HIGH, wówczas takie wibracje spowodują, że biurko zatrzyma się.

